

# AEROLIFE®

Aeratore a parete con isolamento acustico e recupero di calore

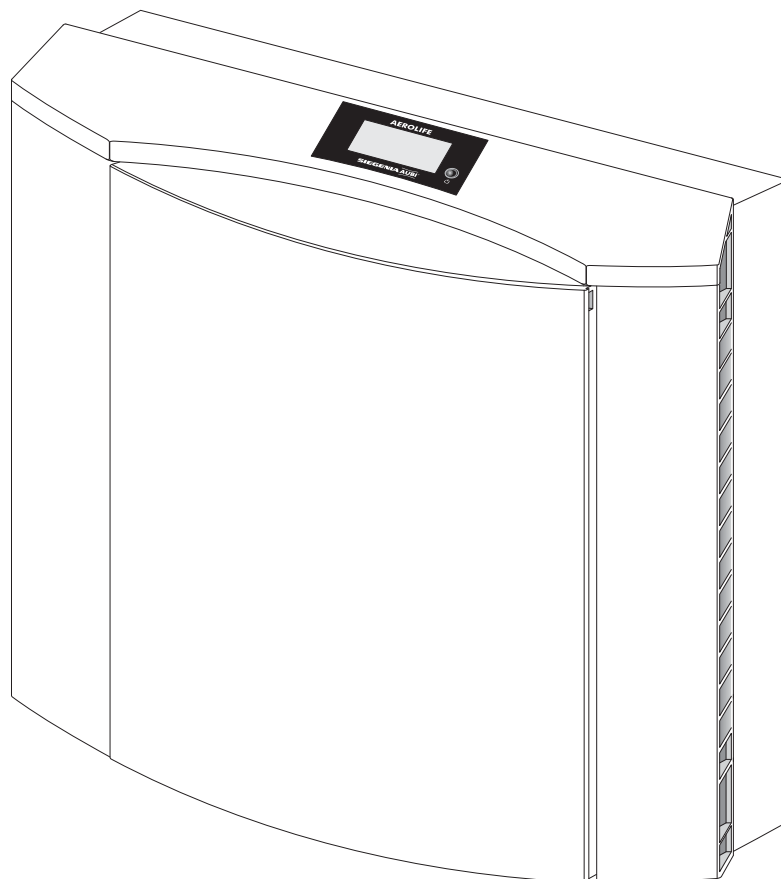

Con riserva di modifiche tecniche e di colore

## Impiego

- AEROLIFE funziona in immissione ed emissione, viene montato a parete con foro di aerazione nel muro.

## Funzione

- AEROLIFE provvede silenziosamente all'aerazione controllata della stanza, con risparmio energetico.

## Caratteristiche dell'apparecchio

- insonorizzazione
- limitata rumorosità propria
- recupero di calore
- filtraggio di pollini e polveri
- ventola regolabile su 3 livelli

## Descrizione dell'apparecchio

- AEROLIFE, tramite una ventola che funziona elettricamente, rifornisce la stanza di aria fresca filtrata e porta all'esterno l'aria interna viziata.
- L'apparecchio viene comandato tramite un tasto sul lato frontale.

H4045.00101r / 8

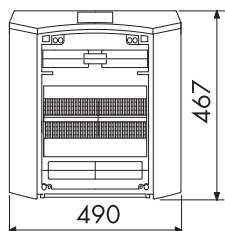
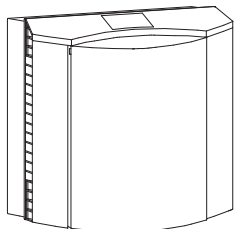

Dimensioni

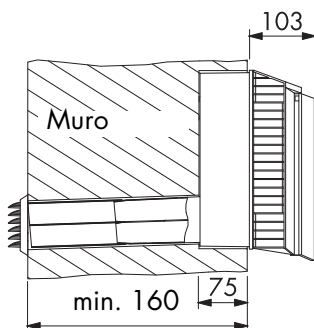
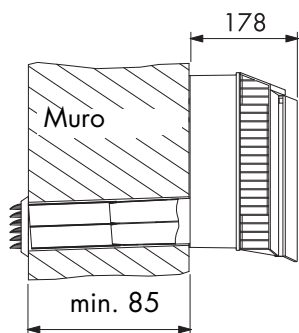
 Situazione di  
montaggio

Dati tecnici	Livello 1	Livello 2	Livello 3
Portata d'aria (in riferimento a DIN 24163)	ca. 29 m <sup>3</sup> /h	ca. 41 m <sup>3</sup> /h	ca. 70 m <sup>3</sup> /h
Rumorosità propria (misurata secondo DIN EN ISO 3741)	L <sub>N</sub> = 24 dB (A)	L <sub>N</sub> = 30 dB (A)	L <sub>N</sub> = 41 dB (A)
Potenza assorbita	10 Watt	14 Watt	29 Watt
Collegamento elettrico	230 V ~ / 0,17 A 		
Classe di sicurezza II	Isolamento di sicurezza		
Cavo di collegamento (uscita cavo dal lato posteriore in basso)	1,2 m		
Recupero di calore	max. 66%		
Insonorizzazione (secondo DIN EN 20140-10):	D <sub>n,e,w</sub> = 52 dB		
Tipo di filtro	filtro composito a 3 strati		
Classe del filtro	F7		
Peso	12,5 kg		
Altezza	467 mm		
Larghezza	490 mm		
Profondità (bocchettone tubo escluso)	178 mm		
Colore	bianco		

Indicazioni per l'ordine	Codice articolo
AEROLIFE (incl. tubo, griglia di protezione, filtro)	248461
Accessori	
Filtro di ricambio originale	248850

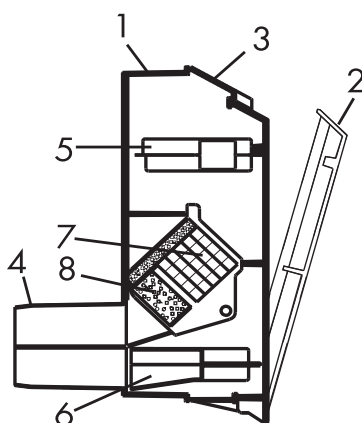

Sezione apparecchio

- 1 Alloggiamento
- 2 Coperchio frontale
- 3 Frontalino con display
- 4 Bocchettone tubo (a 2 vie)
- 5 Unità ventola - immissione
- 6 Unità ventola - estrazione
- 7 Scambiatore di calore
- 8 Filtro antipolline

**IEGENIA-AUBI KG**  
 Beschlag- und Lüftungstechnik  
 Duisburger Straße 8  
 D-57234 Siegen  
 Tel. +49 271 39 31-0  
 Fax +49 271 39 31 172  
 email: info-hotline@siegenia-aubi.com

**Italia:**  
**IEGENIA-AUBI SRL**  
 Via Varese, 36  
 I-20020 Lainate MI  
 Tel. +39 02 9353601  
 Fax +39 02 93799043  
 email: info-i@siegenia-aubi.com

**Svizzera:**  
**IEGENIA-AUBI AG**  
 Zelgstraße 97  
 CH-3661 Uetendorf/BE  
 Tel. +33 346 10 10  
 Fax +33 346 10 20  
 email: info-CH@siegenia-aubi.com